

◇第12章・着付けの理論と技術

H17春

問題1 男性和装に関する次の記述のうち、正しいものはどれか。

- ① 礼装は、黒羽二重、五つ紋付き着物と羽織、袴が正式とされる。
- ② 礼装は、慶事の場合、足袋、草履の鼻緒に黒を用いる。
- ③ 既婚、未婚の区別は、お端折の長短が目安になる。
- ④ 衣紋は、年齢、体型、着物の種類等を考慮して抜くようにする。

H17夏

問題2 着物のたたみ方に関する次の記述のうち、正しいものはどれか。

- ① 夜具だたみは、着物のしわを最小限に抑えるので、振袖、留袖にてきしている。
- ② 夜具だたみは、小紋、浴衣のフォーマルな着物に適している。
- ③ 本だたみは、一般的な方法で、花嫁衣裳の打掛けに適している。
- ④ 本だたみは、肌襦袢、長襦袢に適している。

H18春

問題3 和装に関する次の記述のうち、正しいものはどれか。

- ① 袷（あわせ）は、裏つきの着物のことである。
- ② 単衣（ひとえ）は、白無垢の打掛のことである。
- ③ 比翼（ひよく）仕立は、表生地と同じ布地、色柄の裾まわしの仕立てとなっている。
- ④ 共八掛（ともはっかけ）は、白い下着を重ねてきたように見える着物である。

H18夏

問題4 着付けに用いる小物に関する次の記述のうち、正しいものはどれか。

- ① 帯締めは、帯がほどけないように帯の上から締めるひもである。
- ② 帯留めは、帯の形を整える道具である。
- ③ 帯枕は、絞り染、ぼかし染、無地の飾りである。
- ④ 帯揚げは、帯締めにつける装飾品である。

H19春

問題5 袋帯に関する次の記述のうち、正しいものはどれか。

- ① お太鼓になる部分を普通幅、胴に巻く部分を半幅に仕立てられた帯で、訪問着から外出用まで用いられる。
- ② 帯の中で最も格調高いとされ、帯幅が普通の2倍に織られているので広帯ともいう。
- ③ 幅広い帯布地の帯で、簡便さから日常用として用いられる。
- ④ 礼装用から外出用まで幅広く用いられ、帯の柄のつき具合には、全通と六通がある。

H19夏

問題6 男子和装礼装に関する次の記述のうち、誤っているものはどれか。

- ① 男子第一礼装は、染抜き五つ紋付き黒羽二重の着物と羽織に仙台平などの縞の袴姿である。
- ② 袴は、両足が分かれた行燈袴（あんどん）と分かれていない馬乗り袴の2種類がある。
- ③ 帯は、西陣、博多、米沢、の紋織か献上の角帯がよい。
- ④ 足袋は、キャラコやブロード地のものが普通で、草履は、布製の鼻緒の畳表のものが用いられる。

H20春

問題7 右図3の留袖のA, B, Cに該当する名称の組み合わせのうち、正しいものはどれか。

- | | | |
|----------|-------------|----------|
| A | B | C |
| ① 衿（おくみ） | 袖（そで） | 裾（すそ） |
| ② 袂 | 身八つ口（みやつぐち） | 裾 |
| ③ 衿 | 身八つ口 | 裾先（つまさき） |
| ④ 袂 | 袖 | 裾先 |

図3

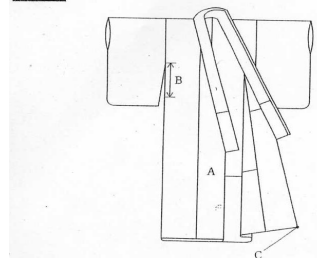

H21 春

問題8 次の着物着付けに関する語句とその説明の組み合わせのうち、誤っているものはどれか。

- ① 共八掛(ともはっかけ) 表生地と同じ布地で色柄も同じ裾まわし
- ② お端折(おはしより) 腰のところで折り返した部分
- ③ 衣紋(えもん) 襟を胸で合わせたところ。または襟を首の後ろで抜く部分
- ④ 比翼襟(ひよくえり) 着物の2枚重ね着を省略するため衽だけを重ね仕立てしたもの

H22 春

問題9 女性の着物に関する下図のAに該当する名称は、次のうちどれか。

- ① 身八つ口
- ② 袖下
- ③ ふり
- ④ 袖口

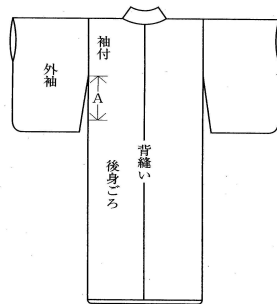

H22 夏

問題10 袴の着付けに関する次の記述のうち、誤っているものはどれか。

- ① 襟(衣紋)はあまり抜かない。
- ② 両足が分かれた行灯袴(あんどんばかま)と分かれていない馬乗り袴がある。
- ③ 袴のひもの結び目は、男子は中央で、女子は中央または左右のどちらでもよい。
- ④ 男子の袴の着付けでは、帯は角帯を用いる。

H23 春

問題11 帯結びの小物に関する次の記述のうち、正しいものの組み合わせはどれか。

- a 帯留めは、帯がほどけないように、帯の上から締めるひもである。
 - b 帯枕は、帯の形を整える道具である。
 - c 帯揚げは、薄地の縮緬、綸子などでできていて、帯枕の上に掛けて用いる。
 - d 帯締めは、帯留めにつける装飾品で丸ぐけなどがある。
- ① aとb ② bとc ③ cとd ④ aとd

H23 夏

問題12 帯に関する次の記述のうち、誤っているものはどれか。

- ① 腹合わせ帯は、表裏とも両面締められる帯で小紋、紬などに合わせる。
- ② 角帯は、男性用の帯で、一般的な帯幅は約9～10cm、丈は4m前後である。
- ③ 半幅帯は、着物の裾を腰でたくし上げる為に用いる帯である。
- ④ 袋帯は、表地と裏地を袋状に仕立てた帯である。

H24 夏

問題13 準礼装に該当する着物は、次のうちどれか。

- ① 振袖
- ② 付け下げ
- ③ 留袖
- ④ 紬

H25 春

問題 14 和服に関する次の記述のうち、誤っているものはどれか。

- ① 袷の着物の裏地のことを裾まわし（八掛）という。
- ② 襟、袖口などを二重にした仕立て方を羽二重という。
- ③ 黒留袖は江戸袷ともいい、既婚女性の第一礼装である。
- ④ 男子第一礼装には、既婚と未婚の区別がない。

H25 夏

問題 15 着物の種類と説明に関する次の組み合わせのうち、誤っているものはどれか。

- ① 付け下げ・・・・・・・・ 肩山と袖山を頂点として、裾から上向きの模様を前後の身ごろにつけたもの。
- ② 小紋・・・・・・・・ 小さい模様を布地全体に型染めしたもの
- ③ 浴衣・・・・・・・・ 明治時代の女学生の制服として着られたもの
- ④ 紬・・・・・・・・ 真綿から手紡ぎされた紬糸で織られた絹織物の一種

H26 春

問題 16 右図は着物を表したものである。A、B、Cに該当する名称の組合せのうち、正しいものはどれか

- | | | | |
|---|------|-------|------|
| | A | B | C |
| ① | 袖付 | —— 袷先 | — 剣先 |
| ② | 身八つ口 | — 襟先 | — 袷先 |
| ③ | 身八つ口 | — 剣先 | — 襟先 |
| ④ | 袖付 | —— 共襟 | — 袷先 |

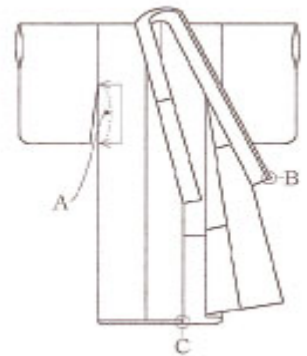

H28 春

問題 17 下図は、長襦袢の着付けを横から見たところである。こぶしの部分に該当するものは、次のうちどれか。

- ① お端折（おはしより）
- ② 背縫い
- ③ 衣紋（えもん）
- ④ 襟合せ（えりあわせ）



H28 夏

問題 18 留袖着付けに関する次の記述のうち、正しいものの組み合わせはどれか。

- a 留袖の半襟は、必ず白を用いる。
 - b 帯の折り幅は、20～23cmが一般的である。
 - c 帯の折り幅は、若い人は狭くする。
 - d お太鼓もたれも帯の折り幅が狭いときは小さくする。
- ①aとb ②bとc ③cとd ④aとd

H29 春

問題 19 着付け及び着付けに関する次の記述のうち、正しいものはどれか。

- ① 女性の腰ひもは必ず体の中心で結ぶ。
- ② 男性の着物には、身八つ口がある。
- ③ 体の凹凸は、長襦袢を着た上からタオルやコットンを使って補整する。
- ④ 小柄な人には帯び幅は狭く、お太鼓は小さくする。

H30 後期

問題20 和装小物に関する次の記述のうち、正しいものはどれか。

- ① 帯留め・・・帯がほどけないように、帯の上から締めるひも。
- ② 帯締め・・・帯枕の上にかけて用いる。
- ③ しごき・・・花嫁衣裳や七五三女兒の礼装に用いる飾り帯。
- ④ 筥迫・・・扇子の別名で、慶事に用いられる。

H31 前期

問題21 準礼装に該当する着物は、次のうちどれか。

- ① 留袖
- ② 付け下げ
- ③ 小紋
- ④ 紬

R2・前期

問題22 留袖の着付けに関する次の記述のうち、正しいものはどれか。

- ① 帯揚げや帯締めは、通常色柄を用いる。
- ② 帯の折り幅は、若い人の場合は狭くする。
- ③ 体型補整は、長襦袢を着せてから行う。
- ④ 衣文の抜きの基本は、にぎりこぶし1個が入る程度とする。

R2・後期

問題23 女性の袴着付けに用いられる帯は、次のうちどれか。

- ① 掛下帯
- ② 名古屋帯
- ③ 袋帯
- ④ 半幅帯

R3・前期

問題24 女性の和装礼装に関する次の記述のうち、正しいものはどれか。

- ① 準礼装の色留袖は、絵羽模様が特徴である。
- ② 黒留袖は、未婚者、既婚者の区別なく礼装として用いられる。
- ③ 訪問着は、未婚者、既婚者の区別なく準礼装として用いられる。
- ④ 付け下げの模様は、裾だけにあしらわれている。

問題25 下図のウェディングドレスの基本シルエットのうち、プリンセスラインとはどれか。

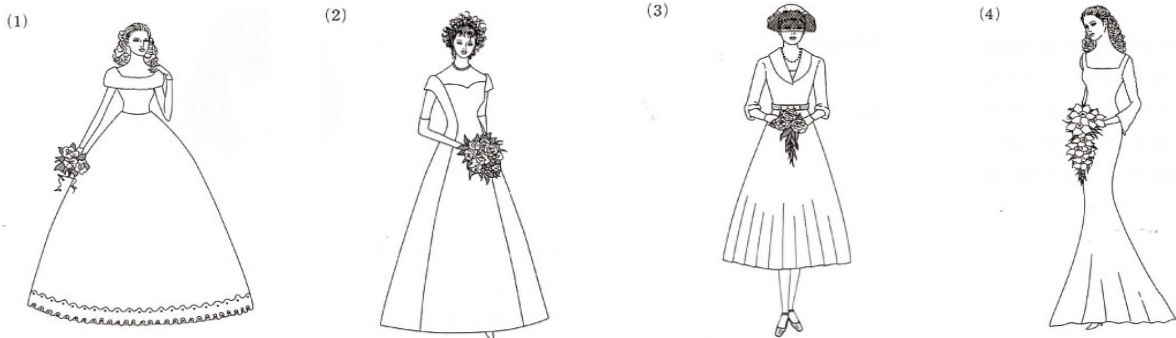

R3・後期

問題26 下図は、着物各部を表したものである。A B C Dに該当する名称の組合せのうち、正しいものはどれか。

- | | A | B | C | D |
|---|----|------|------|------|
| ① | 袖幅 | 衿 | 身八つ口 | 袖付 |
| ② | 袖幅 | 袖付 | 身八つ口 | 衿 |
| ③ | 衿 | 身八つ口 | 袖付 | 袖幅 |
| ④ | 衿 | 袖幅 | 袖付 | 身八つ口 |

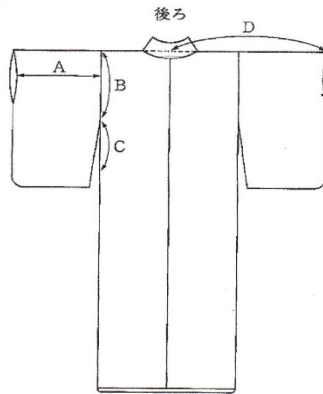

R4・前期

問題27 下図のうち、和装の礼装や準礼装に該当しないものはどれか。



R4・後期

問題28 着物に関する次の記述のうち、誤っているものはどれか。

- ① 男物、女物ともに、身八つ口がある。
- ② 女物の身丈は、着丈（首より下の長さ）よりも長く仕立てられている。
- ③ 男物の身丈は、着丈で仕立てられている。
- ④ 前身ごろをを合わせたときに上になる方の身ごろ（向かって右側）を上前という。